

KANGOO FURGÓN CAMPUS



**CON EL KANGOO FURGÓN CAMPUS,
CUALQUIER NECESIDAD PROFESIONAL
ENCUENTRA UNA SOLUCIÓN SENCILLA.
COMPACTO, FUNCIONAL, PRÁCTICO Y
CON UN AMPLIO ESPACIO DE CARGA.
SE PRIVILEGIA LO ESENCIAL**





Kangoo Furgón Campus se centra en lo esencial y ofrece respuestas precisas ante cualquier imperativo profesional porque es un vehículo compacto con amplio espacio de carga. De esta forma, pone al servicio de todos los trabajadores autónomos, comerciantes y pequeñas empresas una herramienta de trabajo práctico y funcional. Gracias a sus múltiples compartimentos y espacios de carga, el Kangoo Furgón Campus es más accesible que nunca.

KANGOO FURGÓN CAMPUS



El tablero de a bordo es totalmente ergonómico con los mandos de conducción y compartimentos fácilmente accesibles.

La mampara pivotante de rejilla metálica gira sobre su eje para proteger al conductor mientras el asiento del pasajero está plegado. El compartimento delantero ofrece un espacio ancho y profundo por encima del parabrisas.

Con 2 anillas de fijación en el rail de anclaje, el Kangoo Furgón Campus puede transportar todo tipo de cargas.





DIMENSIONES

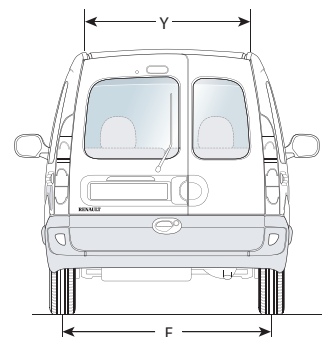
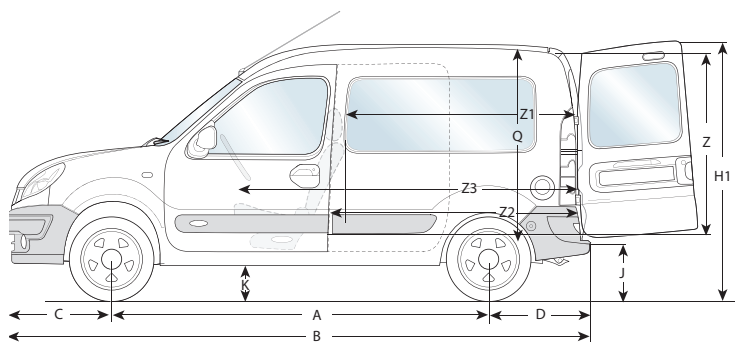
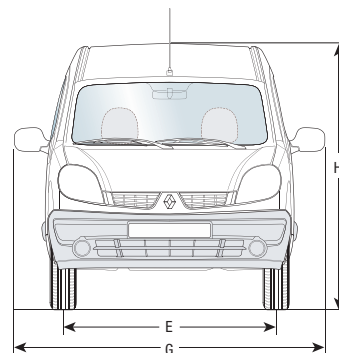
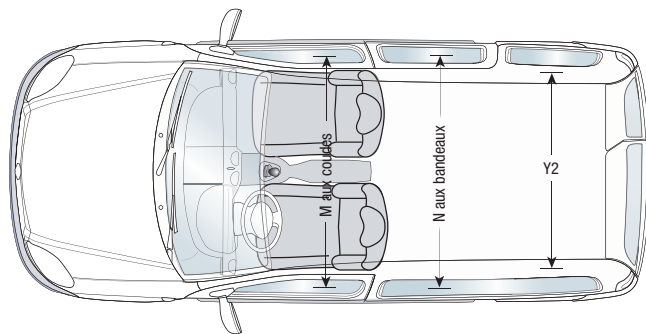

DIMENSIONES KANGOO FURGÓN CAMPUS

A	Batalla	2605
B	Longitud total	4035
C	Voladizo delantero	730
D	Voladizo trasero	700
E	Anchura de vía delantera	1400
F	Anchura de vía trasera	1410
G	Anchura con retrovisores	2031
H	Altura en vacío	1800 à 1835
H1	Altura en puertas batientes	1845 à 1905
J	Umbral de carga	520 à 570
K	Altura libre al suelo	175 à 150
M	Anchura interior delantera	1421
N	Anchura interior trasera	1365
Q	Altura efectiva	1190
W	Anchura de apertura de puerta lateral	619
W1	Altura de apertura de puerta lateral	1093
Y	Anchura de acceso alto trasero	1069
Y2	Anchura entre pasos de rueda	1172
Z	Altura de carga	1166
Z1	Longitud útil y alta de carga	1402
Z2	Longitud útil y baja de carga sin Parère*	1675
Z3	Longitud útil y baja de carga con Parère*	2466

*Asiento del pasajero abatible y plegable

COLORES



BLANCO GLACIAR (O) 389

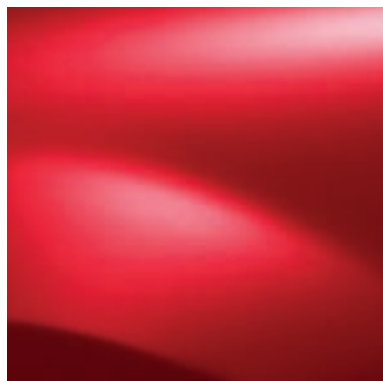

ROJO CARMEN (O) 21D

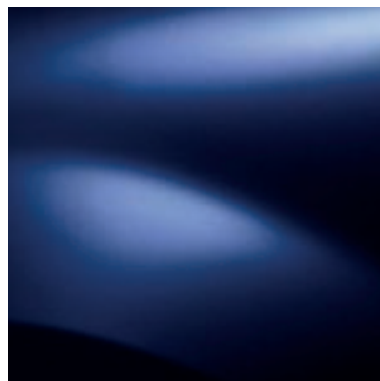

AZUL MARINO (O) 61H

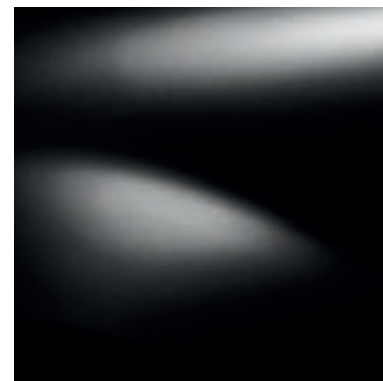

NEGRO NACARADO (M) 676

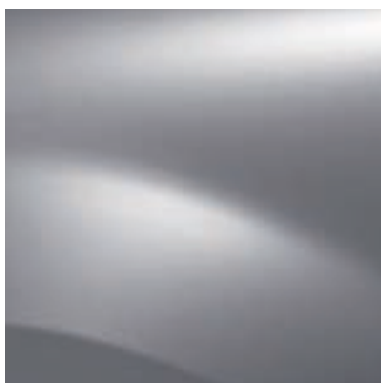

GRIS PLATINO (M) D69

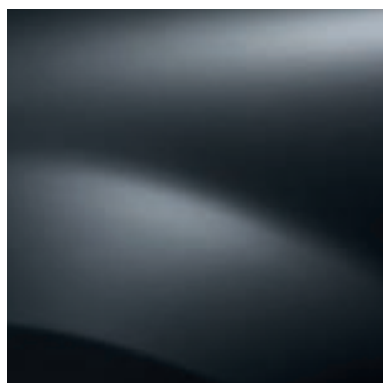

GRIS COMETA (M) KNA

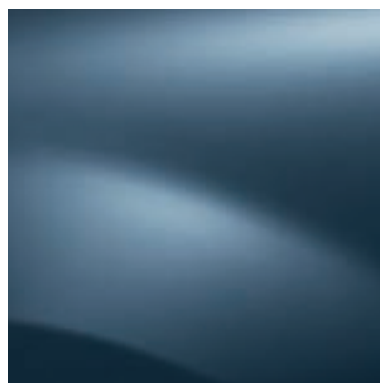

AZUL MINERAL (M) RNF

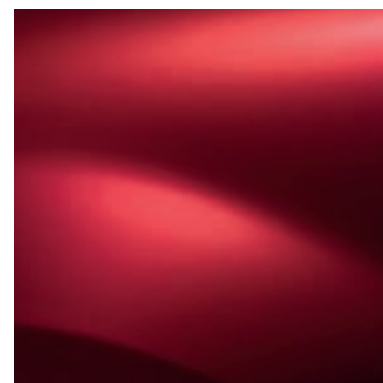

ROJO FUEGO (M) B76

EMBELLECEDORES

O: Opaca M: Metalizada



BOL



LEXIADE

CARACTERÍSTICAS TÉCNICAS

	1,5 dCi 70
Potencia fiscal	6
Número de plazas	2
MOTOR	
Tipo de descontaminación	Euro 4
Cilindrada (cm³)	1 461
Tipo de inyección	Directa (turbo common rail)
Carburante	Diésel
Número de cilindros	4
Número de válvulas	8
Potencia máx. kw cee (cv din) r.p.m.	50 (68) 4 000
Par nm cee (r.p.m.)	160 (1 500)
CAJA DE VELOCIDADES	
Número de relaciones	5
FRENADA	
Discos delanteros (mm) (tambores traseros)	259
PRESTACIONES	
Velocidad máx. (km/h)	148
0 - 100 Km/h vehículo de base (s)	16
CONSUMO SEGÚN DIRECTIVA CEE	
Emisión co ₂ (g/km)	147
Ciclo urbano (l/100 km)	6
Ciclo extra urbano (l/100 km)	5,2
Ciclo extra urbano (l/100 km)	5,5
CAPACIDADES	
Volumen de carga (l)	2 750
Con opción mampara pivotante replegada (l)	3 000
Con banqueta trasera replegada (l)	-
Depósito de combustible (l)	50
MASAS (KG)	
En vacío en orden de marcha (sin opción)	1 055
Máx. autorizado (M.M.A.C.)	1 675
Máx. total en circulación (M.T.R.)	2 500
Carga útil máx. (C.U.)	625
Masa remolcable con freno	815
Masa remolcable sin freno	530

EQUIPAMIENTOS Y OPCIONES

	Confort
Presentación exterior	
Embellecedores de rueda "Bol"	●
Embellecedores de rueda "Lexiade"	○
Molduras de protección largas en color gris	●
Paragolpes delanteros y traseros en plástico negro (implica retrovisores en plástico negro)	●
Pintura metalizada	○
Protección bajo caja en motor y depósito	○
Presentación interior	
Alfombra de suelo en goma en cabina	●
Mandos de apertura interior y portaobjetos de puertas en plástico negro	●
Tablero de a bordo con fondo negro y marcador negro	●
Mampara de protección	
Mampara completa acristalada	●
Mampara pivotante enrejada + Asiento del pasajero abatible y plegable hasta transformación en tableta (Parère)	○
Carga	
4 anillas de anclaje en el maletero	●
Baca de galerie para el techo (en accesorios)	○
Barras de techo longitudinales (en accesorios)	○
Carga útil aumentada (hasta 800kg)	○
Enganche de remolque con haz luminoso (en accesorios)	○
Rail de anclaje de carga en lado de carga	○
Seguridad	
ABS (antibloqueo de las ruedas) + Asistencia a la Frenada de Emergencia	○
Airbag en el lado del conductor con retención programada	●
Airbag en el lado del pasajero con retención programada	○
Cierre automático de las puertas y del maletero (CAR) (ligado al cierre centralizado)	○
Cierre centralizado de las puertas con mando a distancia de radio frecuencia con llave a 2 botones)	○
Cinturones delanteros con pretensores y limitador de esfuerzo con retención programada, regulables en altura	●
Sistema antiarranque electrónico	●
Asientos	
Tapicería en tejido "Patch"	●
Compartimentos	
Compartimentos en las puertas delanteras	●
Cristales tintados	●
Guantera superior cerrada	○
Porta-objetos/bandeja en el techo	○
Puertas y Cristales	
Puertas traseras asimétricas apertura 180° en chapa	●
Puertas traseras asimétricas acristaladas con limpiaparabrisas	○
Puerta lateral derecha deslizante en chapa	○
Puerta lateral derecha deslizante acristalada	○
Sin puerta lateral derecha deslizante	●
Confort	
Apertura selectiva de las puertas y del maletero (cierre centralizado de radio frecuencia-llave 3 botones)	○
Aire acondicionado (con filtro antipolen)	○
Iluminación central	●
Elevalunas eléctricos delanteros	○
Función Follow Me Home	○
Limpiaparabrisas inteligentes	○
Pack Fumador (encendedor en toma delantera y cenicero)	○
Pack Aire (Aire acondicionado, filtro antipolen, radio CD con pantalla integrada)	○
Pack Eléctrico (Cierre centralizado, llave 2 botones, elevalunas eléctrico, retrovisores eléctricos)	○
Retrovisores exteriores eléctricos en plástico	○
Conducción	
Alarma sonora de apagado de las luces, del cierre de las puertas	●
Cuentarrevoluciones	●
Dirección asistida	●
Testigo de alerta y alarma sonora de olvido de cierre de cinturón en el lado del conductor	●
Comunicación	
Radio Tuner 2 x 15 W con mando satélite al volante y pantalla integrada	○
Radio CD 2 x 15 W con mando satélite al volante y pantalla integrada	○

● : Serie ○ : Opción



LA FIRMA ECOLÓGICA DE RENAULT



La política medioambiental de Renault se basa en la comprensión de los desafíos ecológicos de nuestro planeta. Con la firma **Renault eco²**, Renault demuestra su compromiso con el respeto al medio ambiente y propone una gama de vehículos ecológicos y económicos.

• **ECOLÓGICOS**, por su compromiso en la reducción de los impactos medio ambientales a lo largo de todo el ciclo de vida útil del vehículo. Un vehículo Renault eco², debe cumplir 3 criterios: fabricarse en una factoría con certificado ISO 14001, emitir menos de 140g de CO₂/Km o funcionar con biocarburantes y, por último, integrar al menos un 5 % de plásticos reciclados sobre el total de plásticos.

Además, el vehículo ha sido concebido para que el 95 % de los materiales que lo constituyen tengan una segunda vida (reciclaje y valorización energética) y alcancen los objetivos fijados en la directiva de la COMUNIDAD EUROPEA nº 2000/53, de 18/09/2000, y se adopten los criterios establecidos en el REAL DECRETO 1383/2002, de 20 de diciembre de 2002, para la gestión de los vehículos al final de su vida útil.

• **ECONÓMICOS**, en términos de consumo de carburante. Para Renault, la respuesta a los grandes desafíos medioambientales pasa por generalizar los progresos tecnológicos al mayor número posible de vehículos, y hacerlos accesibles a los clientes. Para más información, consulte www.renault.es.



RENAULT, LA REFERENCIA EN SEGURIDAD



TRABAJAR PARA PREVENIR, CORREGIR Y PROTEGER.

El saber hacer de Renault, resultado de una experiencia de más de 50 años, se expresa desde la concepción del vehículo e integra los sistemas más eficaces con el fin de:

- prevenir los riesgos para controlarlos mejor,
- corregir lo más rápido posible, ya que cada segundo cuenta,
- proteger a todos los pasajeros en caso de colisión.

Por ejemplo, los resultados de los vehículos de la marca en los test Euro NCAP* y la generalización del Sistema de Asistencia a la Frenada de Emergencia a toda la gama son una muestra de este saber hacer.

UNA FUERTE SENSIBILIZACIÓN CON LA SEGURIDAD EN LA CARRETERA

Renault actúa para contribuir a mejorar el comportamiento de los usuarios en la carretera.

Así, desde el año 2000, sensibiliza a las generaciones de conductores más jóvenes, a través de un programa pedagógico internacional en materia de seguridad vial.

* Euro NCAP (European New Car Assessment Program) est un organisme indépendant.



RENAULT, CAMPEÓN DEL MUNDO DE LA FIA DE FÓRMULA 1 2005 Y 2006



LA FÓRMULA 1, EL CAMINO HACIA EL ÉXITO

La Fórmula 1 es un deporte de exigencia absoluta. Nos enseña que, más allá de los resultados, lo esencial es fabricar vehículos fiables, que no fallen a pesar de las condiciones físicas extremas a las que sean sometidos. Esta filosofía, la aplicamos en nuestros monoplazas, pero la aplicamos ante todo a la fabricación de nuestros modelos de serie. Porque nuestro compromiso con la Fórmula 1 sólo tiene un objetivo: aprender para ofrecerle coches fiables, seguros y con las mejores prestaciones, vehículos con los que siempre podrá contar.



RENAULT VEHÍCULOS COMERCIALES

Para ofrecer un servicio completo a los clientes profesionales, Renault ha decidido crear una auténtica red especializada. Hoy Renault le invita a descubrir los Centros Renault de Vehículos Comerciales. Ya sea usted profesional, independiente, con una pequeña o mediana empresa, flotista nacional o internacional, encontrará una logística impecable y con soluciones concretas a sus demandas de productos, financiación, servicios y movilidad.

Pero puede que necesite vehículos específicos. Entonces se le propondrán vehículos adaptados a sus necesidades. Cuando usted compra o alquila sus vehículos, descubre una amplia gama de financiación y servicios que responde a sus necesidades. En cada momento tendrá la seguridad de que todo está hecho para facilitarle la vida. El servicio post-venta se encarga de proporcionarle prestaciones a su medida: amplios horarios de taller, recogida rápida de los vehículos, atención sin cita previa.

Los Centros Renault de Vehículos Comerciales están siempre cerca de usted: hay más de 70 en España y más de 600 en Europa.

PRODUCTOS CARROZADOS

Cajas abiertas o caja gran volumen para paquetería, vehículo isoterma-frigorífico, ... su profesión exige a veces un vehículo comercial con adaptaciones específicas. La solución existe. Y Renault la encuentra para usted trabajando con carroceros cuidadosamente seleccionados. Y además, está validado por un Acuerdo Técnico que garantiza la calidad de concepción y de fabricación.

Pero rendirle servicio también es facilitarle las gestiones administrativas y logísticas. Una vez más, Renault se ocupa de todo y exige a sus carroceros una garantía idéntica a la garantía contractual Renault. Todo cuanto usted tiene que hacer es acercarse a una Red conocida por su competencia y la calidad de su servicio: la Red Renault.

PRODUCTO ESPECÍFICO EMPRESAS

¿Por qué no vestir su vehículo con los colores de su empresa? Renault le ofrece la posibilidad de crear múltiples adaptaciones denominadas "contramarca", que pueden ser el equipamiento específico que necesite su empresa o posibilitar su transformación.

Así que déjese llevar por sus ideas y no dude en informarse a través de su consejero comercial Renault.

KANGOO FURGÓN CAMPUS



(www.renault.es)

La presente publicación ha sido concebida para que su contenido sea exacto en la fecha de impresión, y en ocasiones sus fotografías han sido realizadas a partir de preseries o prototipos. Consulte con su concesionario local para recibir las informaciones más recientes. Dentro de su política de mejora continua de sus productos, Renault se reserva el derecho, en todo momento de hacer modificaciones en las especificaciones y en los vehículos descritos y representados. Estas modificaciones serán notificadas a los concesionarios Renault a la mayor brevedad posible. Según los países de comercialización, las versiones pueden diferir y algunos equipamientos pueden no estar disponibles (de serie, en opción o en accesorio), debido a los límites de las técnicas de impresión, los colores reproducidos en el presente documento pueden diferir ligeramente de los colores reales de pintura o de materiales de decoración interior. Todos los derechos reservados. La reproducción bajo cualquier forma o cualquier medio de la presente publicación, está prohibida sin la autorización por escrito de Renault.